

**PASO 1**

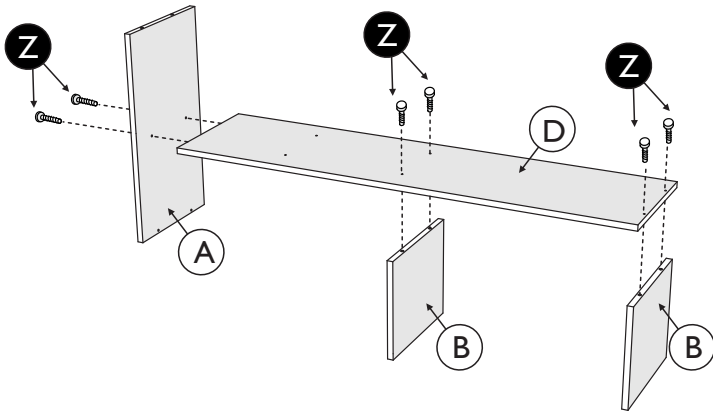

**PASO 2**

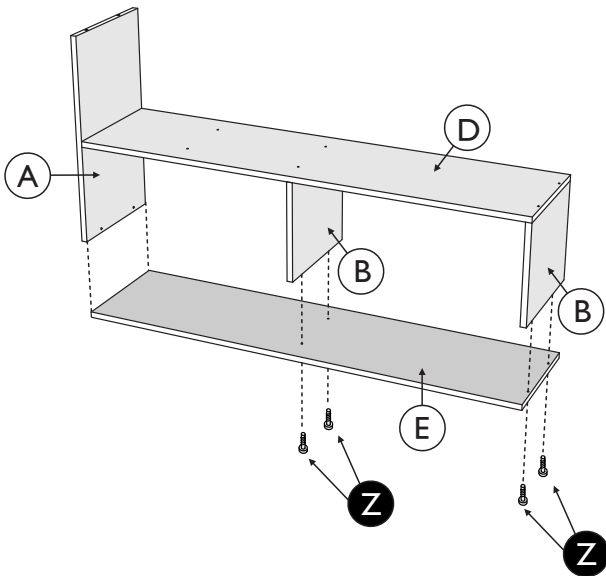

**PASO 3**

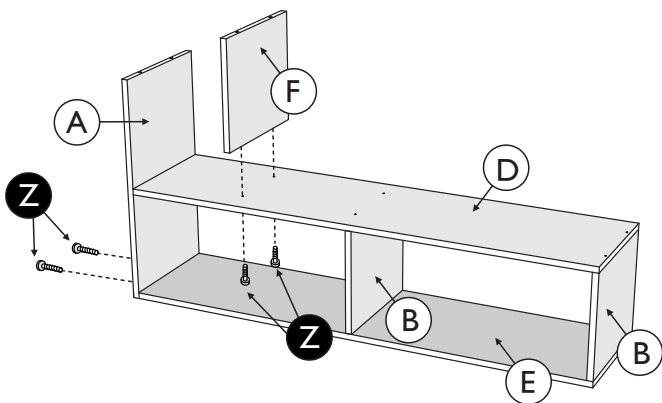

**PASO 4**

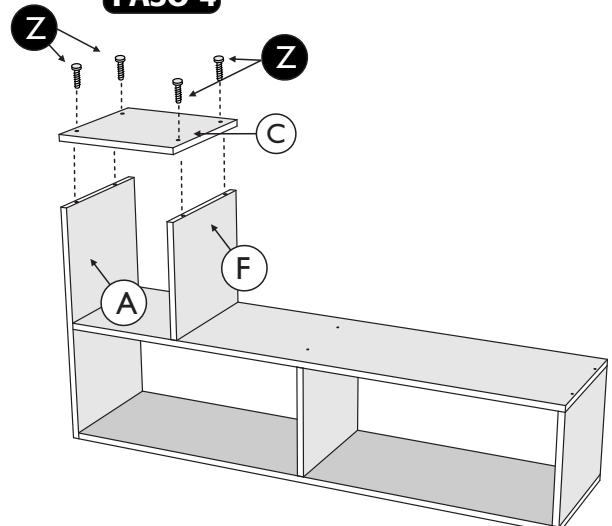

**DESPIECE CORRESPONDIENTE A LOS 2 MÓDULOS**

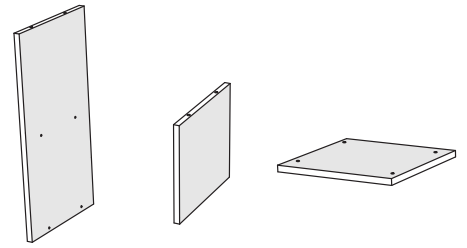

Lateral (A) x 2

Lateral (B) x 4

Tapa (C) x 2

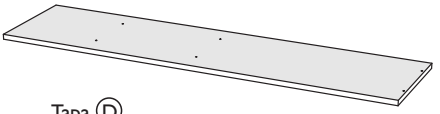

Tapa (D) x 2

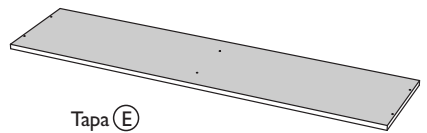

Tapa (E) x 2



Lateral (F) x 2

**HERRAJES**



Tornillo (Z) x 36



Patines x 10



Llave Allen x 1

**PASO 5**

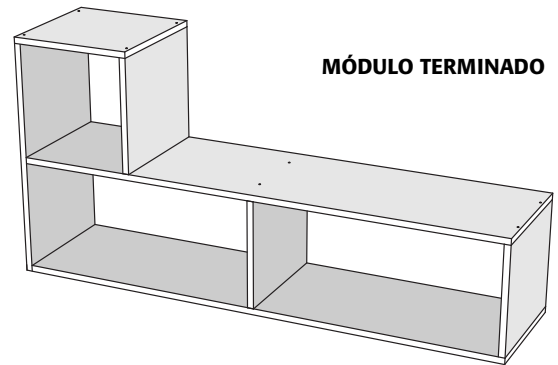
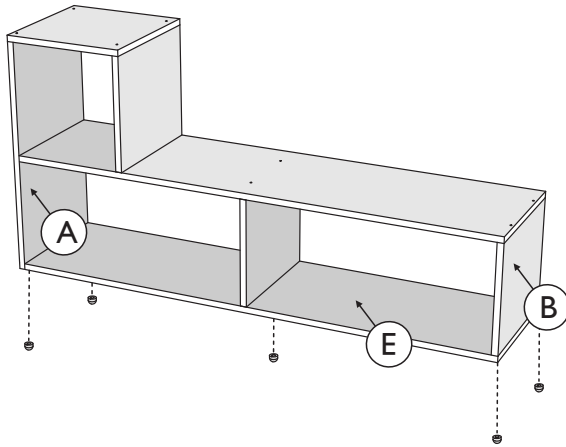

NOTA:

- La ubicación de los patines dependerá de la configuración de módulos elegida
- Repetir los pasos de armado para el segundo módulo

**CONFIGURACIONES POSIBLES DE MESA LCD 2 MÓDULOS**

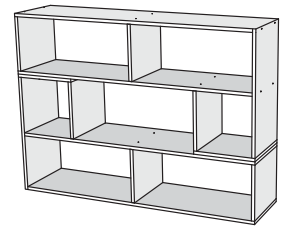
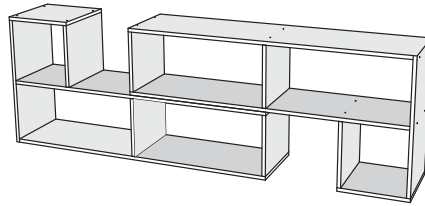
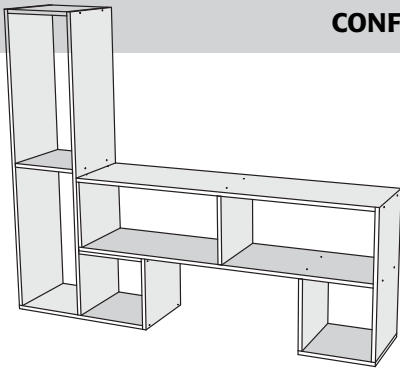

**CERTIFICADO DE GARANTÍA**

VIGENCIA DE INSTRUCTIVO  
19/06/2015

**Centro Estant garantiza**

1. Este mueble ha sido fabricado por Centro Estant S.A. bajo rigurosas normas de calidad y seguridad;
2. La vigencia de la garantía será por el término de seis (6) meses contados desde la fecha de adquisición del producto conforme fecha de factura;
3. La garantía comprende la reparación y/o sustitución gratuita de componentes cuando estos presenten defectos de fabricación verificables;
4. Para la reparación y/o sustitución de componentes el cliente deberá dirigirse a CENTRO ESTANT, cuyo domicilio obra al pie de la presente;
5. Esta garantía comprende mano de obra, repuestos y gastos de traslado del mueble en caso de resultar necesario para su reparación;
6. La presente garantía excluye daños y/o defectos producidos por:
  - a) Negligencia en el transporte y/o conservación del producto;
  - b) Mal uso o uso contrario al indicado por el "manual del usuario" que se adjunta;
  - c) Intervención de personas no autorizadas por CENTRO ESTANT en su reparación;
  - d) Caso fortuito o de fuerza mayor.

Esta garantía, conjuntamente con la factura de compra, deberán permanecer en poder del usuario para ser presentada cuando nuestro Service Autorizado lo requiera. Este certificado es válido únicamente en la República Argentina.

**¡ATENCIÓN!**

Modelo:

Color:

N° Producción:

La empresa no posee armadores ni instaladores a domicilio.

Le sugerimos anotar en este espacio el modelo de mueble, color, y N° de producción (OP) que encontrará en uno de los laterales de la caja. El mismo le será útil en caso de tener que comunicarse con nuestro Servicio de Atención Post-venta.

**IMPORTANTE**

**Para poder realizar cualquier tipo de reclamo, conserve esta hoja.**

Ante cualquier duda o dificultad póngase en contacto con nuestro Servicio de atención post-venta ingresando en

[www.centroestant.com.ar](http://www.centroestant.com.ar)

Centro Estant: Av. Ader 570 - Boulogne - CP 1609 - Pcia. de Buenos Aires